

Manual de Produto

Infinity 2.0 | Infinity 4.0 | Infinity LIN



Índice

DIAGRAMA INFINITY 2.0	4
DIAGRAMA INFINITY 4.0	5
JUMPERS	6
AUDI: A1 todos os anos A3 todos os anos A4 acima 1996 Q3 acima 2012	7
CITROËN: C3 acima 2012 Aircross acima 2010	8
FIAT: Palio 2005 à 2015 Strada após 2005 Weekend após 2005 Idea 2005 à 2018 Linea e Punto 2007 à 2017	9
FIAT: Stilo 2002 à 2011 Marea até 1999	10
FIAT: Uno 2010 à 2015 Doblo acima 2010 Fiorino acima 2013 - Infinity 2.0	11
FIAT: Uno após 2015 Argo após 2017 Mobi após 2016	12
FIAT: Uno 2010 à 2015 Doblo acima 2010 Fiorino acima 2013 - Infinity 4.0	13
FORD: Ecosport 2003 à 2012 Fiesta 2003 à 2012 Ranger 2005 à 2011	14
FORD: Focus 2004 à 2009	15
FORD: Fusion 2009 à 2012 Edge 2009 à 2014	16
FORD: Ka 2009 à 2012	17
CHEVROLET/GM: Celta 2006 à 2014 Astra e Corsa após 2002 Prisma 2006 à 2012 Montana após 2012 Agile todos os anos	18
CHEVROLET/GM: Omega após 1992 Vectra após 1996 Zafira após 2001	19
HONDA: HRV todos os anos City após 2018 Civic 2012 à 2016 CR-V 2013 à 2017	20
HONDA: Civic G10 após 2017 CR-V após 2016	21
HYUNDAI: Azera 2008 à 2017	22
HYUNDAI: I30 todos os anos IX35 todos os anos Santa Fé todos os anos	23
HYUNDAI: Sonata todos os anos	24

HYUNDAI: Veloster todos os anos Vera Cruz todos os anos	25
KIA: Optima todos os anos	26
KIA: Sorento 2010 à 2015	27
KIA: Sorento 2016 acima	28
KIA: Sportage 2011 à 2016	29
MITSUBISHI: L200 Triton 2009 à 2012 Outlander até 2010	30
PEUGEOT: 208 todos os anos 2008 todos os anos	31
RENAULT: Duster após 2015 Logan após 2015 Oroch após 2016 Sandero após 2015 - 1 vidro inteligente	32
RENAULT: Duster após 2015 Logan após 2015 Oroch após 2016 Sandero após 2015 - 2 ou 4 vidros inteligentes	33
SSANGYONG: Korando todos os anos	34
DIVERSOS: Teto solar 1 estágio	35
DIVERSOS: Teto solar 2 estágios	36
TOYOTA: Corolla 2008 à 2014 Corolla 2015 à 2019 Corolla acima 2020	37
TOYOTA: Corolla 2008 à 2014 RAV4 2005 à 2015	38
TOYOTA: Hilux acima 2015 SW4 acima 2016	39
VOLKSWAGEN: Amarok todos os anos	40
VOLKSWAGEN: Gol G3 todos os anos Santana todos os anos	41
VOLKSWAGEN: Crossfox até 2009 Fox até 2009 Gol G4 todos os anos Parati Track & Field todos os anos Spacefox até 2009	42
VOLKSWAGEN: Crossfox após 2009 Fox após 2009 Gol G5 todos os anos Spacefox após 2009 Voyage após 2009	43
VOLKSWAGEN: Gol G6 2013 à 2017 Gol G7 acima 2018 Voyage acima 2013	44
VOLKSWAGEN: Fusca acima 2012 Golf acima 2014 Jetta acima 2007 Tiguan acima 2007	45
VOLKSWAGEN: Bora acima 2002 Golf 1998 à 2013 New Beetle todos os anos Passat acima 1998 Polo acima 2002	46
GARANTIA E RECOMENDAÇÕES	47

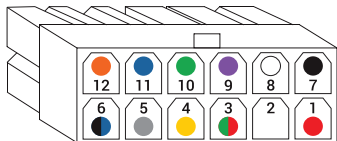
DIAGRAMA INFINITY 2.0

1 - Vermelho: Positivo (+)

2 - Vazio

3 - Verde/Vermelho: Sinal seta - acionamento (UP)

4 - Amarelo: Saída 3 - configurada por jumper

5 - Cinza: Saída 1 - configurada por jumper

6 - Preto/Azul: Sinal trava (+) ou alarme (-) (up)

7 - Preto: Negativo (-)

8 - Branco: Saída temporizada positiva

9 - Roxo: Pós chave

10 - Verde: Saída 4 - configurada por jumper

11 - Azul: Saída 2 - configurada por jumper

12 - Laranja: Sinal de destrava (3x) down

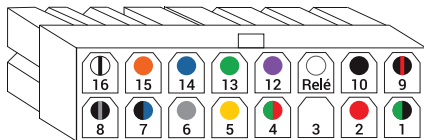
DIAGRAMA INFINITY 4.0

- | | |
|---|--|
|  1 - Verde/Preto: Interruptor de porta (-) |  9 - Par Preto/Vermelho: Timer positivo (usar relé) |
|  2 - Vermelho: Positivo (+) |  10 - Preto: Negativo (-) |
|  3 - Vazio |  Relé - Branco: Saída temporizada positiva |
|  4 - Verde/Vermelho: Sinal seta - acionamento (UP) |  12 - Roxo: Pós chave |
|  5 - Amarelo: Saída 3 - configurada por jumper |  13 - Verde: Saída 4 - configurada por jumper |
|  6 - Cinza: Saída 1 - configurada por jumper |  14 - Azul: Saída 2 - configurada por jumper |
|  7 - Preto/Azul: Sinal trava (+) ou alarme (-) (up) |  15 - Laranja: Sinal de destrava (3x) down |
|  8 - Par Preto: Negativo (-) |  16 - Branco/Preto: Timer negativo (usar relé) |

JUMPERS

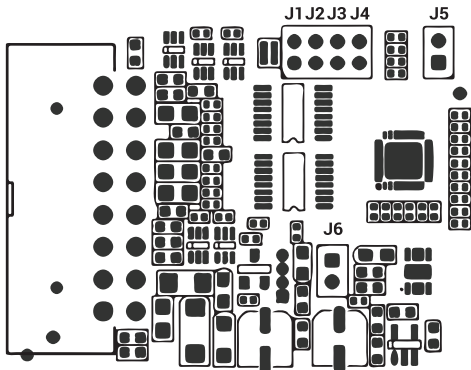

Jumpers 1/2/3/4: Seleção de programa de saída.

Jumpers 5:

Retirado - Alarme Instalado

Fio Preto/Azul (UP): Aceita negativo 80ms para acionar saídas.

Fio Laranja (DOWN): Aceita negativo 500ms para acionar saídas.

Colocado - Alarme Original

Fio Preto/Azul (UP): Ligar no pulso motor trava (+).

Fio Verde/Vermelho (Seta positivo): Ligar no seta (+).

Fio Laranja (DOWN): Pulso motor destrava (+).

Saídas acionam se ocorrer uma dessas situações:

UP: Seta + trava simultâneo (em uma janela de 5s).

DOWN: 3 pulsos destrava no fio Laranja.

Obs.: Para instalação de levantamento, usar Infinity 2.0/4.0 e para fazer a abertura, mais uma Infinity 2.0/4.0.

AUDI: A1 todos os anos | A3 todos os anos | A4 acima 1996 | Q3 acima 2012

Esquema de ligação para subida de 4 vidros inteligentes e teto solar, via 1 toque no controle original.

SEM CORTES DE FIOS

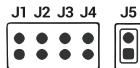

Configuração Jumper
J5 ligados

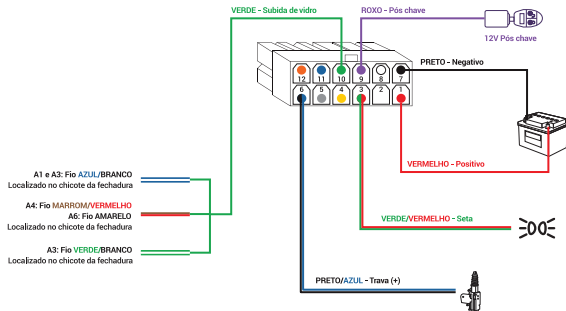

Fazer teste: Travar o veículos pela chave no cilindro de porta, travar e segurar travado. Os vidros deverão subir.

CITROËN: C3 acima 2012 | Aircross acima 2010

Esquema de ligação para subida do vidro inteligente motorista, via 1 toque no controle original. Demais portas usar AW44.

Fazer a instalação na porta do motorista

SEM CORTES DE FIOS

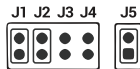

Configuração Jumper
J1, J2 e J5 ligados

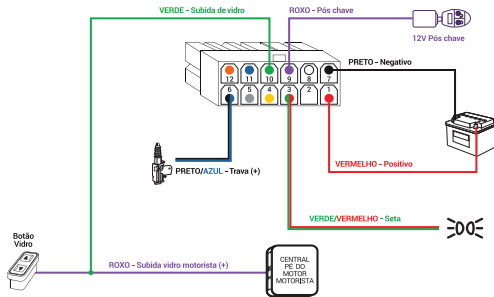

FIAT: Palio 2005 à 2015 | Strada após 2005 | Weekend após 2005 | Idea 2005 à 2018 | Linea e Punto 2007 à 2017

Esquema de ligação para subida de 2 ou 4 vidros inteligentes,
via 1 toque no controle original.

SEM CORTES DE FIOS

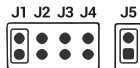

Configuração Jumper
J1 e J5 ligados

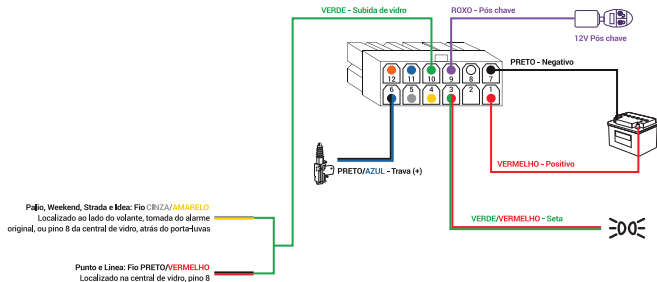

FilAT: Stilo 2002 à 2011 | Marea até 1999

Esquema de ligação para subida de 2 ou 4 vidros inteligentes, via 1 toque no controle original.

SEM CORTES DE FIOS

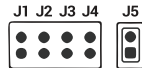

Configuração Jumper
J5 ligados

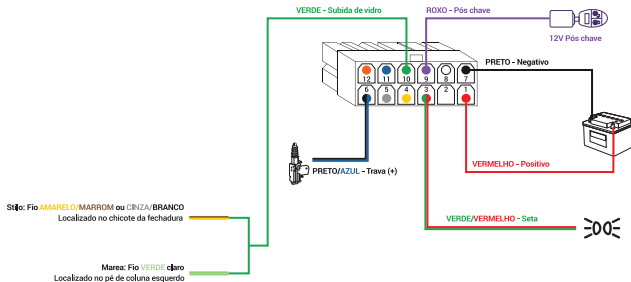

FIAT: Uno 2010 à 2015 | Doblo acima 2010 | Fiorino acima 2013

Esquema de ligação para subida de 2 vidros inteligentes, via 1 toque no controle original.

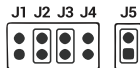

Configuração Jumper
J2, J3 e J5 ligados

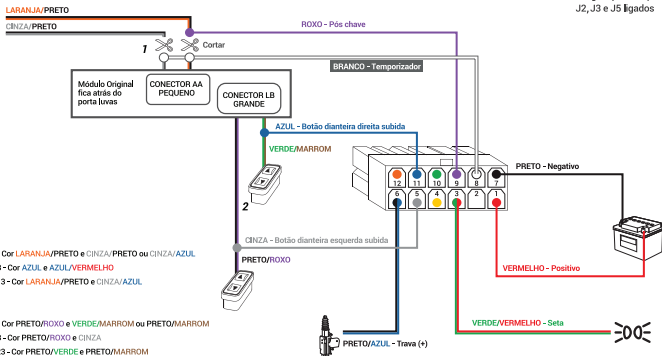

1 Uno: Cortar fio 03 e 13 - Cor LARANJA/PRETO e CINZA/PRETO ou CINZA/AZUL

Doblo: Cortar fio 03 e 13 - Cor AZUL e AZUL/VERMELHO

Fiorino: Cortar fio 03 e 13 - Cor LARANJA/PRETO e CINZA/AZUL

2 Uno: Cortar fio 21 e 23 - Cor PRETO/ROXO e VERDE/MARROM ou PRETO/MARROM

Doblo: Cortar fio 21 e 23 - Cor PRETO/ROXO e CINZA

Fiorino: Cortar fio 21 e 23 - Cor PRETO/VERDE e PRETO/MARROM

FIAT: Uno após 2015 | Argo após 2017 | Mobi após 2016

Esquema de ligação para subida de 2 ou 4 vidros inteligentes, via 1 toque no controle original.

SEM CORTES DE FIOS

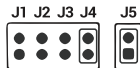

Configuração Jumper
J4 e J5 ligados

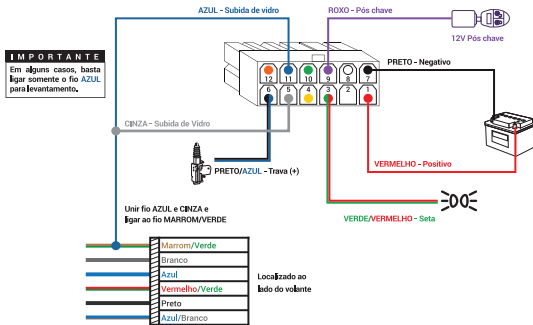

FIAT: Uno 2010 à 2015 | Doblo acima 2010 | Fiorino acima 2013

Esquema de ligação para subida de 2 vidros inteligentes, via 1 toque no controle original.

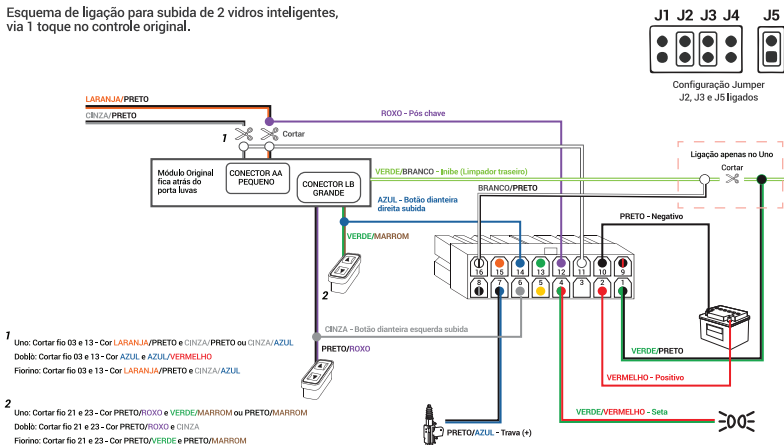

FORD: Ecosport 2003 à 2012 | Fiesta 2003 à 2012 | Ranger 2005 à 2011

Esquema de ligação para subida de 4 vidros inteligentes, via 1 toque no controle original.

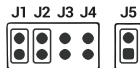

Configuração Jumper
J1, J2 e J5 ligados

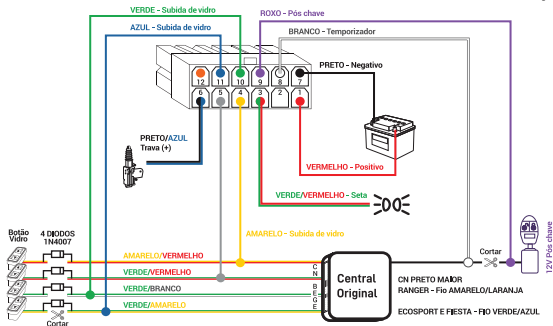

FORD: Fusion 2009 à 2012 | Edge 2009 à 2014

Esquema de ligação para subida de 1 ou 2 vidros inteligentes, via 1 toque no controle original.

Fazer a instalação na porta do motorista

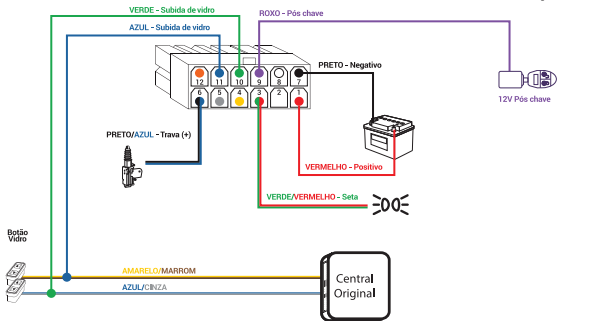

CHEVROLET/GM: Celta 2006 à 2014 | Astra e Corsa após 2002 | Prisma 2006 à 2012 | Montana após 2012 | Agile todos os anos

Esquema de ligação para subida de 4 vidros inteligentes,
via 1 toque no controle original.

Localização da central original: Agile, Corsa, Celta, Montana e Prisma: Coluna lado esquerdo | Astra: Coluna lado direito

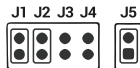

Configuração Jumper
J1, J2 e J5 ligados

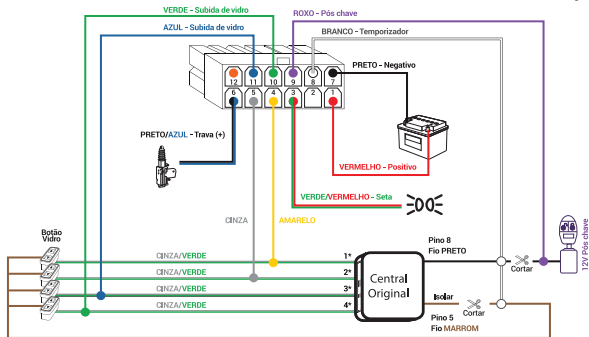

CHEVROLET/GM: Omega após 1992 | Vectra após 1996 | Zafira após 2001 |

Esquema de ligação para subida de 4 vidros inteligentes e teto solar, via 1 toque no controle original.

SEM CORTES DE FIOS

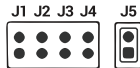

Configuração Jumper
J5 ligados

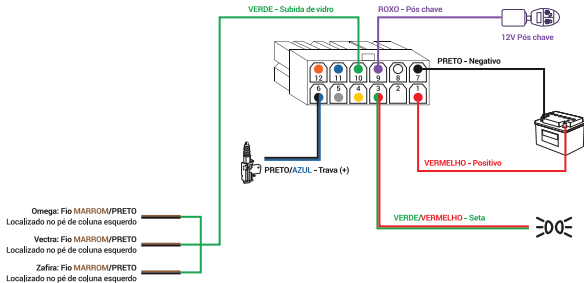

Fazer teste: Travar o veículos pela chave no cilindro de porta, travar e segurar travado. Os vidros deverão subir.

HONDA: HRV todos os anos | City após 2018 | Civic 2012 à 2016 | CR-V 2013 à 2017

Esquema de ligação para subida de 4 vidros inteligentes e teto solar, via 1 toque no controle.

SEM CORTES DE FIOS

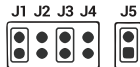

Configuração Jumper
J1, J3 e J5 ligados

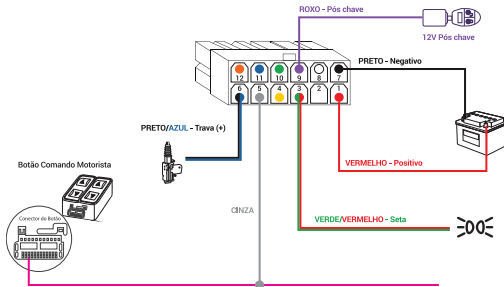

- * Central funciona uma única vez depois de cada pós chave.
- * Fio CINZA ligar no fio de subida da micro chave fechadura ou no pino 34 do botão motorista.
- * Sempre TRAVAR o veículo com todas as portas fechadas, porta-mala e capô.
- * Descida dos vidros permanece original, após 20 segundos do levantamento dos vidros, destrave duas vezes e na segunda vez segure o destrava

HONDA: Civic G10 após 2017 | CR-V após 2016

Esquema de ligação para subida de 4 vidros inteligentes, via 1 toque no controle original.

SEM CORTES DE FIOS



Configuração de Jumper
J1, J3 e J5 Ligado

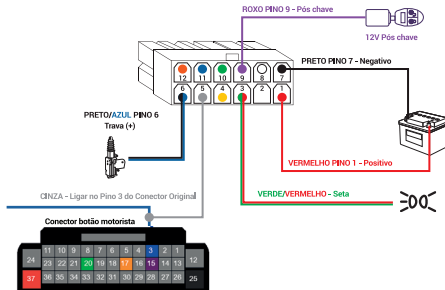

* Central funciona uma única vez depois de cada pós chave.

* Fio CINZA ligar no fio de subida da micro chave fechadura ou no pino 3 do botão motorista.

* Sempre TRAVAR o veículo com todas as portas fechadas, porta-mala e capô.

* Descida dos vidros permanece original, após 50 segundos do levantamento dos vidros, destrave duas vezes e na segunda vez seque o destrava, os vidros deverem descer.

HYUNDAI: Azera 2008 à 2017

Esquema de ligação para subida de 1 ou 2 vidros inteligente, via 1 toque no controle original.

Fazer a instalação na porta do motorista e passar dois para a porta do passageiro

SEM CORTES DE FIOS

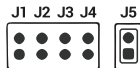

Configuração Jumper
J5 ligados

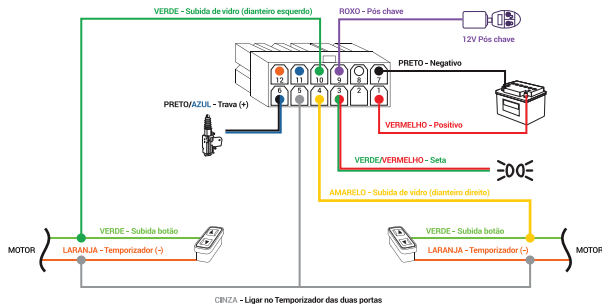

HYUNDAI: I30 todos os anos | IX35 todos os anos | Santa Fé todos os anos

Esquema de ligação para subida do vidro inteligentes,
via 1 toque no controle original.

SEM CORTES DE FIOS

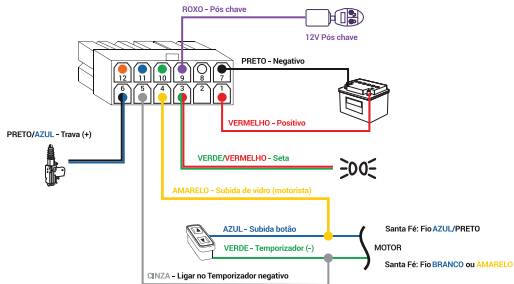
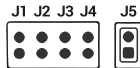

HYUNDAI: Sonata todos os anos

Esquema de ligação para subida do vidro inteligentes, via 1 toque no controle original.

SEM CORTES DE FIOS

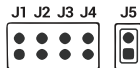

Configuração Jumper
J5 ligados

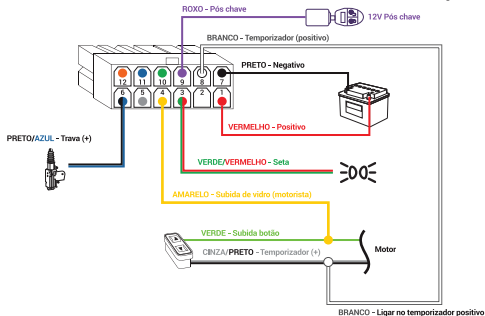

HYUNDAI: Veloster todos os anos | Vera Cruz todos os anos

Esquema de ligação para subida do vidro inteligentes,
via 1 toque no controle original.

Fazer a instalação na central original do vidro motorista

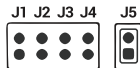

Configuração Jumper
J5 ligados

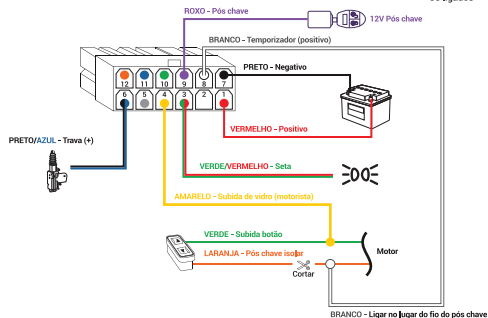

KIA: Optima todos os anos

Esquema de ligação para subida de 1 ou 2 vidros inteligentes, via 1 toque no controle original.

Fazer a instalação na porta do motorista e passar fio para a porta do passageiro

SEM CORTES DE FIOS

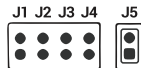

Configuração Jumper
J5 ligados

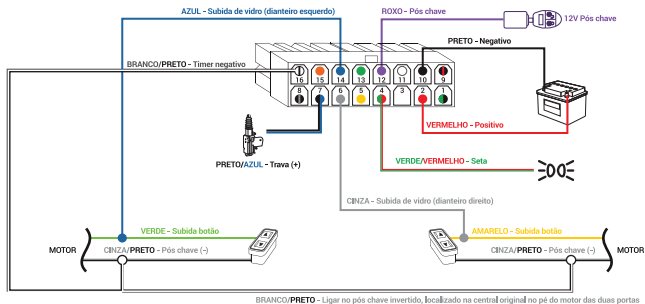

KIA: Sorento 2010 à 2015

Esquema de ligação para subida de 2 vidros inteligentes, via 1 toque no controle original.

Fazer a instalação na porta do motorista e passar fio para a porta do passageiro

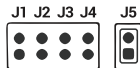

Configuração Jumper
J5 ligados

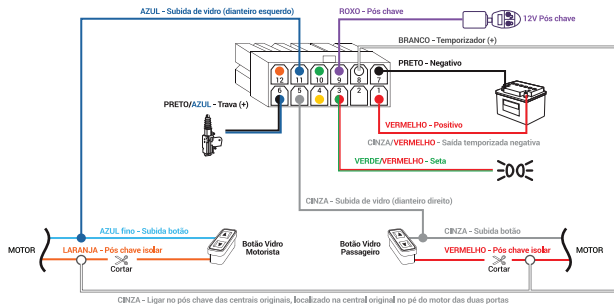

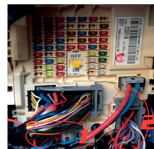

KIA: Sorento 2016 acima.

Esquema de ligação da central INFINITY 2.0 no veículo HYUNDAI - AZERA
 - 2 Vidros Inteligentes. Via um toque no controle original.
SEM CORTES DE FIOS



Configuração Jumper
 J5 ligado

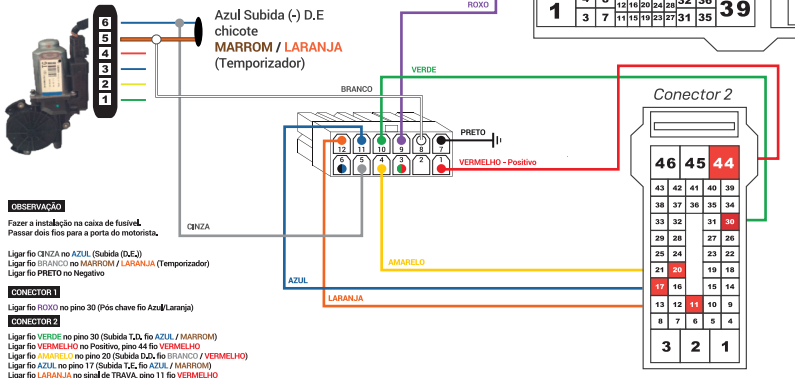

KIA: Sportage 1VI - 2011 à 2016.

Esquema de ligação da central INFINITY 2.0 no veículo KIA - SPORTAGE com 1 Vidro Inteligente. Via um toque no controle original.

SEM CORTES DE FIOS

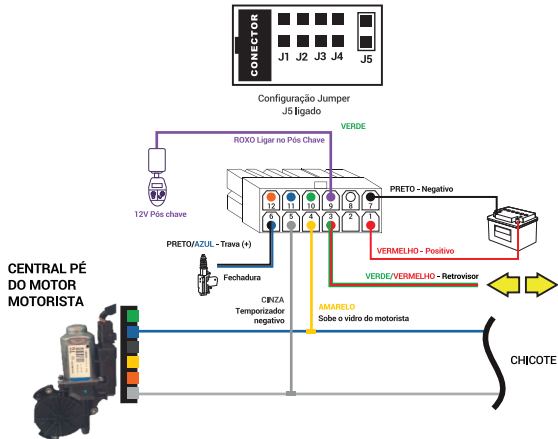

MITSUBISHI : L200 Triton 2009 à 2012 | Outlander até 2010

Esquema de ligação para subida de 4 vidros inteligentes, via 1 toque no controle original.

Fazer a instalação na porta do Motorista. É necessário passar fio ROXO e fio BRANCO da Central para dentro do veículo.
Use o Relé 4 Pinos para reforçar o sinal do fio BRANCO da central.
A função de acendimento automático do farol deve ser desligada.

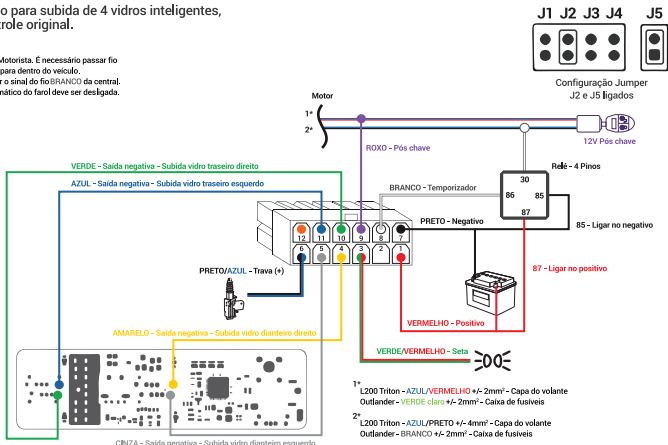

PEUGEOT : 208 todos os anos | 2008 todos os anos

Esquema de ligação para subida do inteligente,
via 1 toque no controle original.

Fazer a instalação na porta do motorista

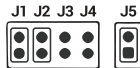

Configuração Jumper
J1, J2 e J5 ligados

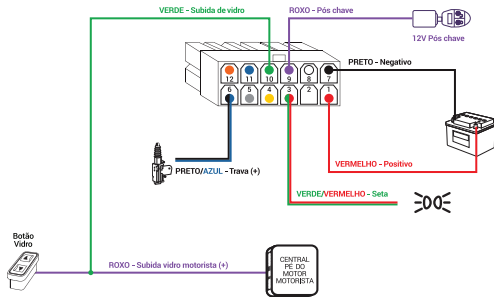

RENAULT: Duster após 2015 | Logan após 2015 | Oroch após 2016 | Sandero após 2015 (1 vidro inteligente)

Esquema de ligação para subida de 1 vidro elétrico inteligente, via 1 toque no controle original.

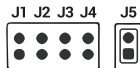

Configuração Jumper
J5 ligados

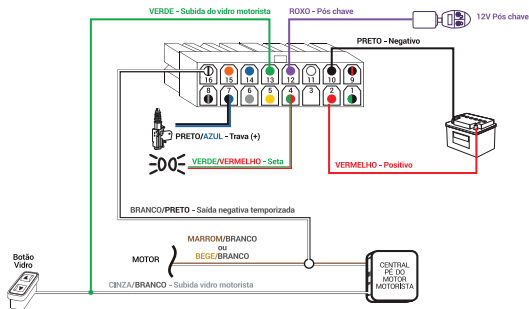

RENAULT: Duster após 2015 | Logan após 2015 | Oroch após 2016 | Sandero após 2015 (2 ou 4 vidros inteligentes)

Esquema de ligação para subida de 2 ou 4 vidros inteligentes,
via 1 toque no controle original.

SEM CORTES DE FIOS

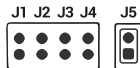

Configuração Jumper
J5 ligados

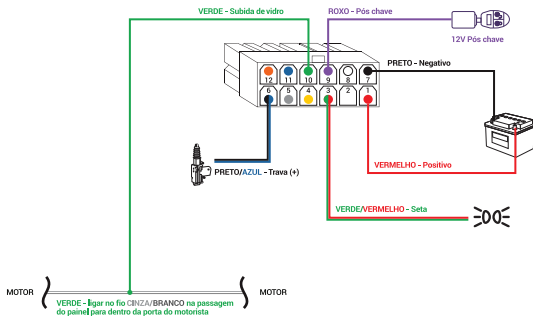

SSANGYONG: Korando todos os anos

Esquema de ligação para subida do vidro inteligentes, via 1 toque no controle original.

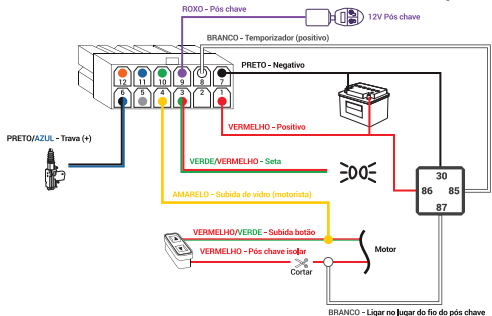
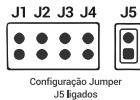

TOYOTA: Corolla 2008 à 2014 | Corolla 2015 à 2019 | Corolla acima 2020

Esquema de ligação para subida de 4 vidros inteligentes e teto solar, via 1 toque no controle original.

SEM CORTES DE FIOS

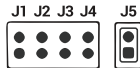

Configuração Jumper
J5 ligados

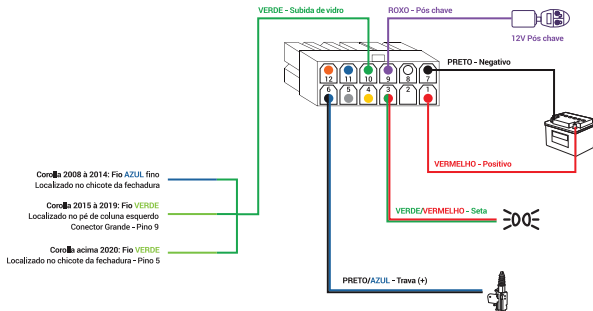

Fazer teste: Travar o veículo pela chave no cilindro de porta, travar e segurar travado. Os vidros deverão subir.

TOYOTA: Corolla 2008 à 2014 | RAV4 2005 à 2015

Esquema de ligação para subida de 1 vidro inteligente, via 1 toque no controle original.

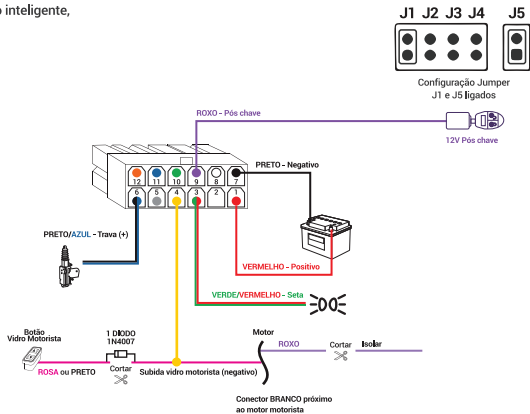

TOYOTA: Hilux acima 2015 | SW4 acima 2016

Esquema de ligação para subida de vidro inteligente, via 1 toque no controle original.

Hilux 1 vidro inteligente - Esquema porta motorista
Hilux 4 vidros inteligentes - Um esquema por porta

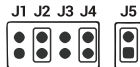

Configuração Jumper
J2, J4 e J5 ligados

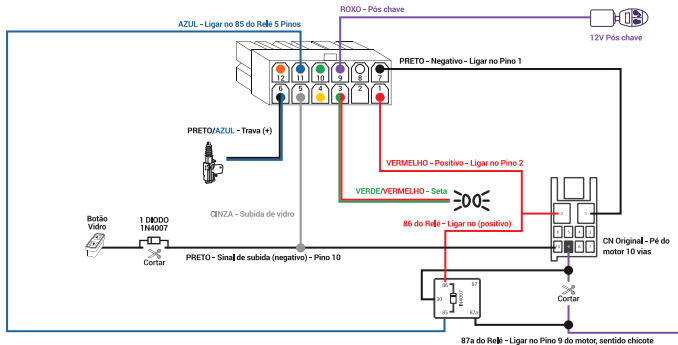

VOLKSWAGEN: Amarok todos os anos

Esquema de ligação para subida de 2 ou 4 vidros inteligentes, via 1 toque no controle original.

SEM CORTES DE FIOS

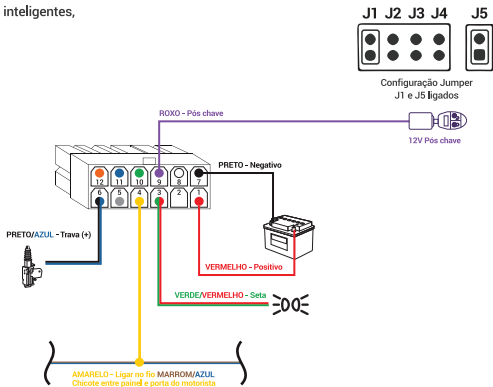

VOLKSWAGEN: Gol G3 todos os anos | Santana todos os anos

Esquema de ligação para subida de 2 ou 4 vidros inteligentes, via 1 toque no controle original.

SEM CORTES DE FIOS

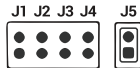

Configuração Jumper
J5 ligados

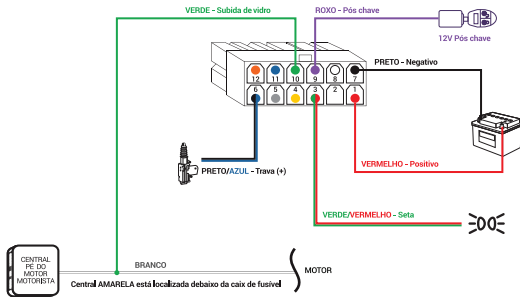

VOLKSWAGEN: Crossfox até 2009 | Fox até 2009| Gol G4 todos os anos | Parati Track & Field todos os anos| Spacefox até 2009

Esquema de ligação para subida de 2 ou 4 vidros inteligentes, via 1 toque no controle original.

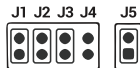

Configuração Jumper
J1, J2, J3 e J5 ligados

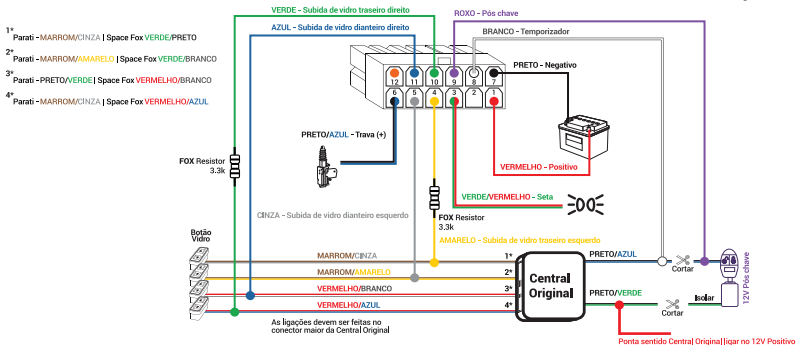

VOLKSWAGEN: Crossfox após 2009 | Fox após 2009| Gol G5 todos os anos | Spacefox após 2009 | Voyage após 2009

Esquema de ligação para subida de 2 ou 4 vidros inteligentes, via 1 toque no controle original.

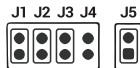

Configuração Jumper
J1, J2, J3 e J5 ligados

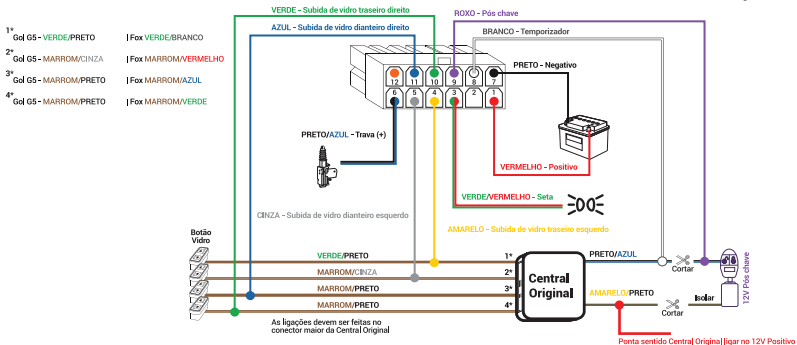

VOLKSWAGEN: Gol G6 2013 à 2017 | Gol G7 acima 2018 | Voyage acima 2013

Levantamento de Vidro Elétrico via Alarme Original

Esquema de ligação para subida de 2 ou 4 vidros inteligentes, via 1 toque no controle original.

SEM CORTES DE FIOS

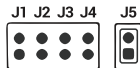

Configuração Jumper
J5 ligados

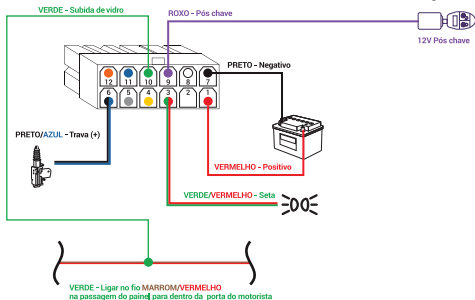

VOLKSWAGEN: Fusca acima 2012 | Golf acima 2014 | Jetta acima 2007 | Tiguan acima 2007

Esquema de ligação para subida de 4 vidros inteligentes e teto solar, via 1 toque no controle original.

SEM CORTES DE FIOS

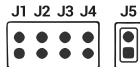

Configuração Jumper
J5 ligados

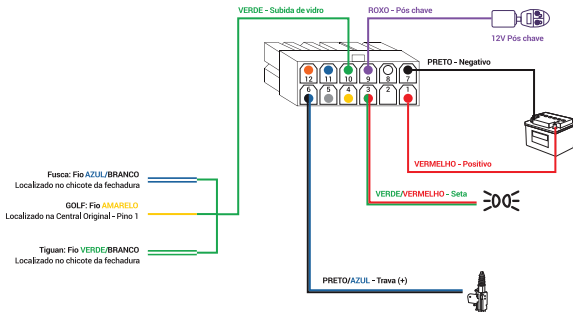

Fazer teste: Travar o veículos pela chave no cilindro de porta, travar e segurar travado. Os vidros deverão subir.

VOLKSWAGEN: Bora acima 2002 | Golf 1998 à 2013 | New Beetle todos os anos | Passat acima 1998 | Polo acima 2002

Esquema de ligação para subida de 4 vidros inteligentes e teto solar, via 1 toque no controle original.

SEM CORTES DE FIOS

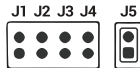

Configuração Jumper
J5 ligados

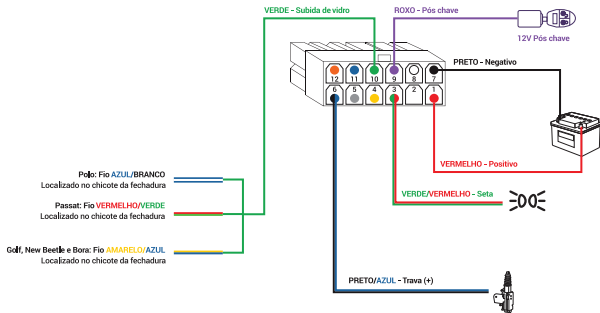

Fazer teste: Travar o veículo pela chave no cilindro de porta, travar e segurar travado. Os vidros deverão subir.

GARANTIA E RECOMENDAÇÕES

Este produto é garantido contra defeitos de fabricação se consideradas as condições estabelecidas neste manual, pelo prazo de 24 meses, distribuídos da seguinte maneira 3 meses prazo legal e 21 meses garantidos pela SOFT.

Para utilizar os serviços técnicos dentro deste prazo é necessária a apresentação da Nota Fiscal.

A garantia da instalação deve ser acordada diretamente entre o proprietário do produto e a loja instaladora.

A cobertura compreende apenas a substituição de peças e mão-de-obra no reparo de defeitos de fabricação do produto, não cobrindo despesas de frete ou transporte, embalagem e seguro na remessa dos produtos para a fábrica ou postos de assistência técnica.

A garantia fica automaticamente inválida se este produto:

- For manuseado por pessoas não habilitadas ou autorizadas pela SOFT, gerando falhas na instalação;
- Sofrer danos causados por infiltração de água, poeira ou produtos químicos;
- For danificado por queda ou acidentes com o veículo.

O conserto ou substituição do produto não prorrogam o prazo de garantia.

A SOFT não se responsabiliza, em nenhuma hipótese, pela ocorrência de furtos de objetos no interior do veículo, de partes ou do próprio veículo.

A SOFT reserva-se ao direito de fazer alterações nas especificações e características dos seus produtos sem aviso prévio.

Recomendações importantes na instalação

- Leia o manual até o fim;
- Tenha certeza da compatibilidade do módulo INFINITY com a instalação elétrica do veículo;
- Não confie em instalações já feitas. Teste-as. Se for necessário, refaça-as;
- Para a instalação escolha um local protegido do contato com água;
- Instale o produto com um fusível individual, em local de fácil acesso e de conhecimento do usuário;
- Para efetuar os testes use sempre o multímetro.

CERTIFICADO DE GARANTIA



Instalador: _____

Telefone: (____) _____ - _____

Veículo: _____ Ano: __ _____

Defeito: _____



SOFT
automotiva

SOFT SISTEMAS ELETRÔNICOS LTDA
MATRIZ - Rua Farrapos,485
CEP 85.501-340 - Pato Branco - PR
CNPJ 03.938.055/0001-35

FILIAL - Av. Água Verde, 462 - Sala 04 - Curitiba - PR
CEP 80620-200 - Curitiba - PR
CNPJ 03.938.055/0002-16

Ind. Brasileira - SAC 0800 7078555
www.softautomotiva.com.br